

WL 646

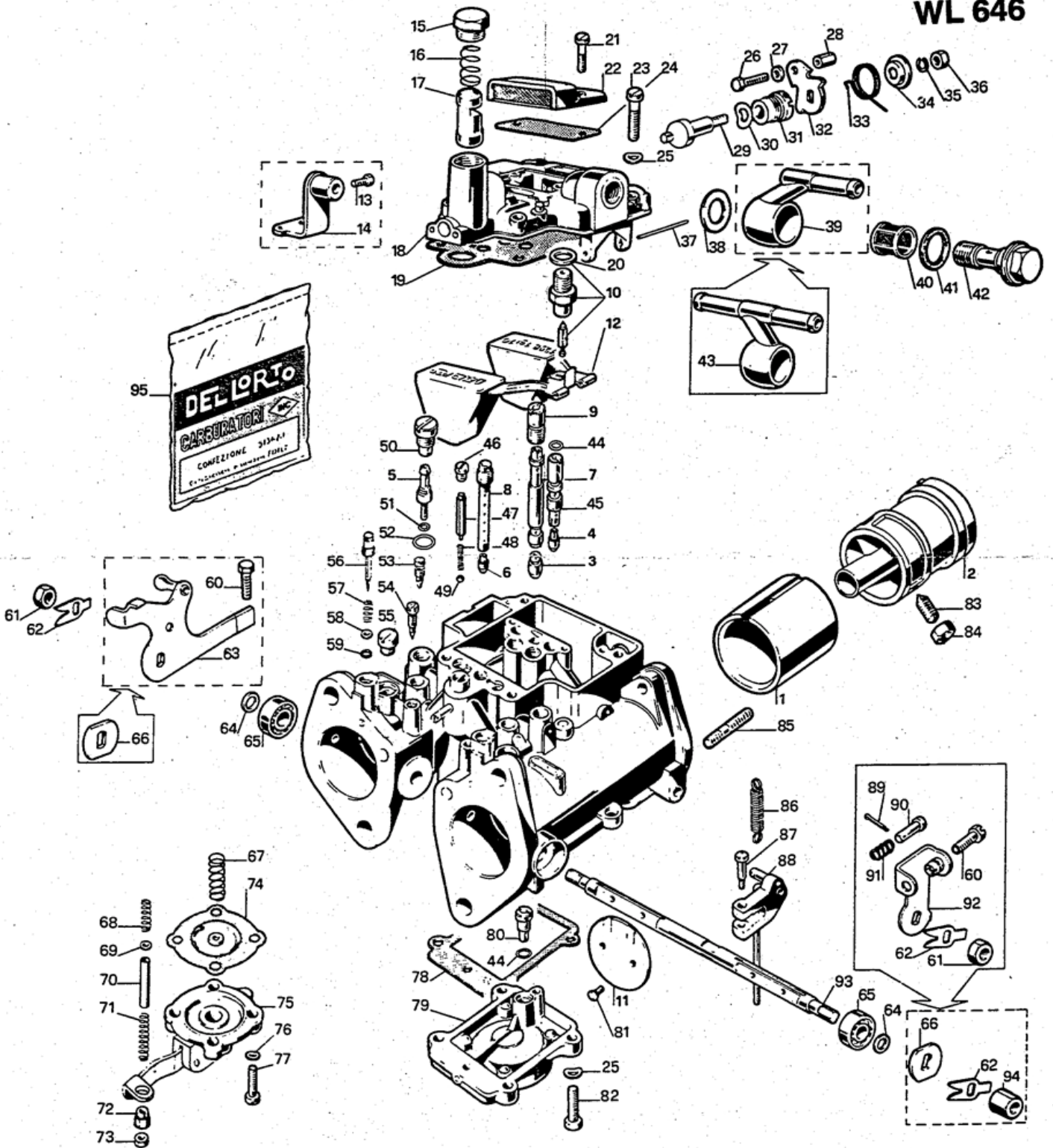

INSTRUCTIONS

- 1 - Remove the carburetor from the induction pipe and clean everything well with petrol before disassembling it.
 - 2 - Remove the carburetor cover, taking care not to damage the float.
 - 3 - Take from the cover all the gaskets, diaphragms and jets off; put screws and springs together and clean with petrol, to prepare the cover reassembly (excluded the parts which will be replaced).
 - 4 - Clean the inside of the carburetor body with petrol taking care that there won't be left any dirt inside the ducts, and blow everything.
 - 5 - Readapt the components to the body using the new parts of the KIT.
 - 6 - Take the carburetor cover again, extract the fulcrum pivot and remove the float carefully, avoiding to damage it. Unscrew the pin valve. Clean the cover well and reassemble it using the new part of the KIT.
 - 7 - After the leveling reassemble the cover on the body, then fasten the carburetor on the induction pipe, with the use of the appropriate gasket.
 - 8 - Regulate the slow running adjusting screw and butterfly valve leaving a little opening, to allow the engine to start and to get heated. Proceed then with a new regulation for the setting up of the carburetor.
-

INSTRUCTIONS

- 1 - Enlever le carburateur de la tubulure d'admission et, avant son démontage, nettoyer minutieusement avec du pétrole.
 - 2 - Enlever le couvercle du carburateur en faisant attention de ne pas endommager le flotteur.
 - 3 - Enlever du corps tous les joints, membranes et gicleurs, poser les vis et les ressorts ensemble et nettoyer avec du pétrole (sauf les pièces à remplacer), pour préparer le corps au remontage.
 - 4 - Nettoyer le corps du carburateur à l'intérieur avec du pétrole, en faisant attention qu'il ne reste pas de saletés dans les différents conduits, et souffler le tout.
 - 5 - Réadapter les composants au corps, en utilisant les nouvelles pièces du KIT.
 - 6 - Reprendre le couvercle du carburateur, dégager le pivot d'appui et enlever doucement le flotteur, pour ne pas l'endommager. Dévisser la vanne pointeau. Nettoyer bien le couvercle et le remonter en utilisant les pièces du KIT.
 - 7 - Après le nivellement remonter le couvercle sur le corps, fixer ensuite le carburateur sur la tubulure d'admission, en utilisant le joint approprié.
 - 8 - Régler la vis du ralenti et le papillon en laissant un peu d'ouverture, pour permettre le démarrage et le chauffage du moteur. Procéder ensuite au nouveau réglage pour la mise au point du carburateur.
-

ISTRUZIONI

- 1 - Rimuovere il carburatore dal collettore e pulire bene il tutto con il petrolio, prima di smontarlo.
 - 2 - Rimuovere il coperchio del carburatore facendo attenzione a non danneggiare il galleggiante.
 - 3 - Rimuovere dal corpo tutte le guarnizioni, le membrane e i getti; mettere insieme viti e molle e pulire con petrolio per approntarlo al rimontaggio (eccetto i pezzi da sostituire).
 - 4 - Pulire internamente il corpo del carburatore con petrolio, avendo cura che non resti sporcizia nei vari condotti e soffiare il tutto.
 - 5 - Riadattare i componenti al corpo, usando i nuovi articoli del KIT.
 - 6 - Riprendere il coperchio del carburatore, sfilare il perno fulcro e rimuovere il galleggiante, facendo attenzione a non danneggiarlo. Svitare la valvola a spillo. Pulire bene il coperchio e rimontarlo usando i nuovi pezzi del KIT.
 - 7 - A livellatura eseguita rimontare il coperchio sul corpo dopo di che fissare il carburatore sul collettore usando l'apposita guarnizione.
 - 8 - Regolare la vite del minimo e la valvola a farfalla con un pò di apertura, per permettere al motore di avviarsi e potersi scaldare. Procedere quindi ad una nuova regolazione per la messa a punto del carburatore.
-

ANWEISUNGEN

- 1 - Vergaser vom Ansaugrohr abnehmen und alles vor dem Zerlegen gut mit Petroleum reinigen.
- 2 - Vergaserdeckel vorsichtig abnehmen, um den Schwimmer nicht zu beschädigen.
- 3 - Vom Gehäuse alle Dichtungen, Membrane und Düsen abnehmen, Schrauben und Federn zusammengeben und mit Petroleum, reinigen (ausgenommen die auszutauschenden Teile) um das Gehäuse für den Zusammenbau vorzubereiten.
- 4 - Das Innere des Vergasergehäuses mit Petroleum reinigen, dabei bedacht sein dass keine Schmutzreste in den verschiedenen Leitungen bleiben, und das Ganze durchblasen.
- 5 - Die einzelnen Teile an das Gehäuse unter Verwendung der neuen Artikel des KIT anbauen.
- 6 - Vergaserdeckel wieder hernehmen, Drehbolzen abziehen und Schwimmer abnehmen, vorsichtig, um ihn nicht zu beschädigen. Nadelventil abschrauben. Deckel gut reinigen und unter Verwendung der neuen Teile des KIT zusammenbauen.
- 7 - Nach dem Nivellieren den Deckel wieder auf Gehäuse montieren und in der Folge den Vergaser, unter Verwendung der geeigneten Dichtung, auf dem Ansaugrohr befestigen.
- 8 - Die Leerlauf Einstellschraube und die Drosselklappe unter Beibehaltung einer kleinen Öffnung einstellen um das Anlassen und das Erwärmen des Motors zu ermöglichen. In der Folge eine neuerliche Regulierung zur Vergasereinstellung vornehmen.